

Svítilo Z1 Sidonia

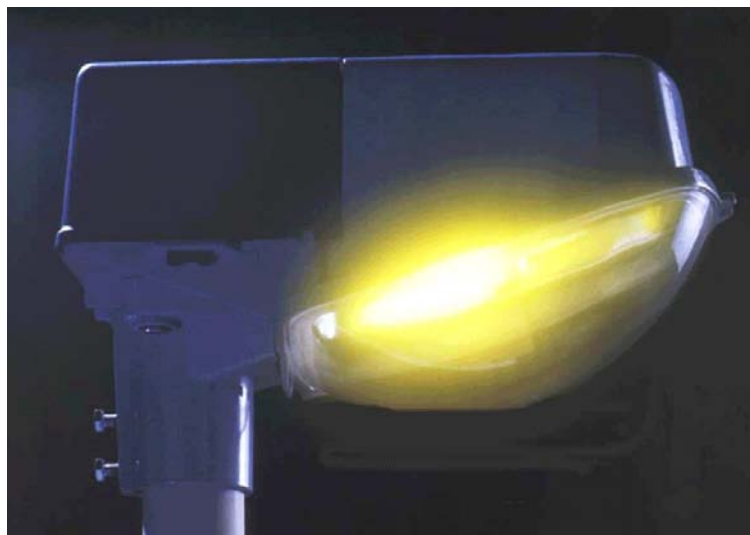

Základní informace

Ekonomické kompaktní svítidlo robustní konstrukce, vysoká úroveň světelně-technických parametrů, dlouhodobá životnost, hermeticky uzavřený optický blok, variabilita způsobu instalace, ochrana proti vandalům a přitom maximální jednoduchost – to jsou parametry, které spolu s nízkou cenou řadí svítidlo Sidonia mezi nejrozšířenější na českém trhu. Je vhodné nejen pro osvětlení městských a venkovních oblastí, ale též pro sídliště, parky a klidové zóny. Hodí se do lokalit se střední a malou intenzitou provozu.

Velkou výhodou těchto svítidel je úspora energie a nákladů na údržbu díky „**Sealsafe**“ systému.

Technický popis

Svítilo je sestaveno z tlakově odlitého hliníkového tělesa, horního odnímatelného krytu z odolného plastu, odnímatelné desky s předřadnými přístroji a bloku tvořeného vakuově pokoveným reflektorem.

Volitelné nastavení polohy výbojky vůči reflektoru umožňuje rozložení světelného toku podle přání zákazníka.

Svítilo je možné upevnit na dřík stožáru, na výložník, na speciální držák přímo na stěnu nebo jako sestavu dvou svítidel do tvaru T za použití speciálního držáku.

Sealsafe®

Konstrukce a výrobní technologie svítidla zaručují úplnou hermetičnost optické části a tím i dlouhodobou životnost: to je Sealsafe systém.

Jedná se o spojení reflektoru, jeho ochranného krytu, tělesa svítidla a uchycení světelného zdroje do jednoho společného optického bloku.

Systém zaručuje dlouhodobé dodržení počátečních světelně-technických parametrů.

Údržba

Výměna světelného zdroje i vyjmutí elektrobloku se provádí po odejmutí plastového krytu. Držák objímky světelného zdroje je bajonetovým systémem zasouváný do optického systému a opatřený silikonovým těsněním, vyjímatelný jednoduchým pootočením. Opravy elektrických předřadných přístrojů je možno provádět dílensky po jednoduchém vyjmutí celé desky elektrobloku.

Rozměry svítidla Z1

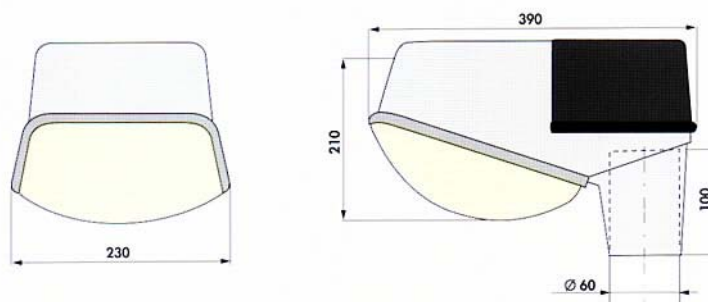

Fotometrické údaje Z1

Křivka svítivosti pro vysokotlakou čirou sodíkovou výbojku 100 W.

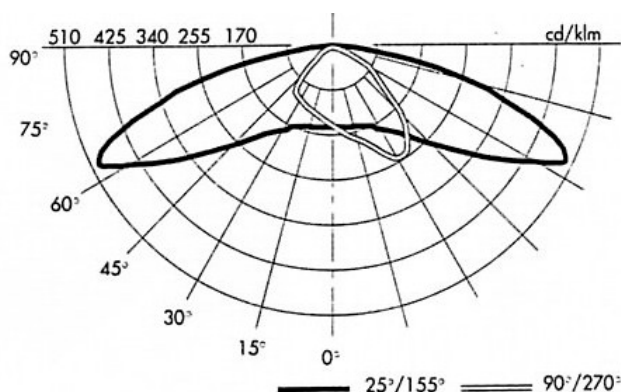

Parametry svítidla Z1

Jmenovité napětí:	230 V/ 50 Hz
Světelný zdroj:	Sodíková výbojka 50 – 100 W
Krytí optické části:	IP 66
Krytí předřadné části:	IP 44
Elektrická třída	I (II)
Rozměry (DxŠ):	390x230 mm
Průměr dířku stožáru:	60 mm
Hmotnost:	5,2 – 6,8 kg (podle vybavení)

Kontakt

ELTODO EG, a.s.
 Novodvorská 1010/14
 142 01 Praha 4
 Tel.: 261 346 828
 Fax: 261 346 803
 e-mail: eltodo@eltodo.cz
<http://www.eltodo.cz>